

σιδεράς

Κυριακή, 14 Σεπτεμβρίου 2014
12:06 μμ



www.shutterstock.com · 86129917

Ο βιοτέχνης επεξεργαστής μετάλλων και ειδικότερα ο σιδηρουργός.

Συνώνυμα

βάνουσος [ᾶ], ον, (από το βάνουσος, από το βαῦνος = καμίνι, φούρνος), αῦω, απ όπου και βαναυσία· πᾶσα τέχνη διὰ πυρός, Ησύχιος. Η λέξη απέκτησε μεταφορική έννοια : χυδαίος, αγοραίος, κακότροπος, "γύφτος". Και σήμερα επιζεί μονό στην "βάνουση συμπεριφορά".





Γύφτος επειδή οι γύφτοι συνήθως ασκούσαν το επάγγελμα του σιδηρουργού.

Η ωδή του άκμονος ή Coro di zingari (anvil chorus), ένα κομμάτι της μουσικής από την πράξη 2, Scene 1 της οπερας του Giuseppe Verdi " Il Trovatore" του 1853, η οποία παρουσιάζει ισπανους Τσιγγάνους (Gypsies / zingari) να χτύπουν τα αμόνια τους την αυγή - ως εκ τούτου, η ονομασία - και να τραγουδούν το εγκώμιο της σκληρής δουλειάς, το καλό κρασί, και τις τσιγγάνες τους.

Δηλαδή όχι μονον εμεις αλλα και οι Αγγλοι και οι Ιταλοι ταυτιζουν τον γυφτο με τον σιδερά.

Ενδιαφερουσα η διευρκινηση του 9453.397 στο λήμμα μάντις.

Μάντις θηλ. μάντισσα· ὁ χαλκεύς, ὅστις καὶ τὴν μαντικὴν καὶ τὴν κατασκευὴν τῶν κοσκίνων ἐν Κύπρῳ μετέρχεται, ὁ γανω-ματῆς παρ' ἡμῖν· ὁ μάντις ῥῆας κῆ ἀν γενῆ, πάλε μαντεῖαις μυρίζει. Τὸ ἐπάγγελμα τοῦτο παρ' ἡμῖν μετέρχονται μεταβαίνοντες ἀπὸ τόπου εἰς τόπον οἱ ἀτσιγγανοί, ἀλλ' αὐτοὶ σιδηρουργοὶ καὶ ὄχι χαλκεῖς εἶνε.

ΠΕΡΙΣΣΟΤΕΡΑ ΣΤΟ 9897 Οι Γύφτοι στην ελληνική βιβλιογραφία

Καμιναδόρος απο το αρχ **καμινεύς** αυτός που δουλεύει στο καμίνι, σιδεράς αλλά και αγγειοπλάστης (furnace-worker, smith or potter)

LSJ Liddel-Scott-Jones Greek - English Lexicon σελ. 872

βλ. Διόδωρο τον Σικελιώτη. 20, 63.³¹⁵



Χαλκεύς επειδή ο χαλκός προϋπήρχε. Νεωτ χαλκιάς ή χαλκωματάς
ΧΑΛΚΟΣ

Προέλευση: Οι πρώτες γραπτές μαρτυρίες για τη χρήση του χαλκού προέρχονται από τις πινακίδες με Γραμμική Β' που βρέθηκαν στην Πύλο και οι περισσότερες χρονολογούνται στη Υστεροελλαδική φάση IIIβ

(γύρω στο 1200 π.Χ.).

Η πιο παλιά αναφορά στον τεχνίτη που επεξεργάζεται το χαλκό ή τον ορείχαλκο, τον χαλκέα (χαλκεύς), υπάρχει στον Όμηρο (Ιλιάδα Δ 187, Οδύσσεια γ 432). Ακόμη και όταν ο σίδηρος υποκατέστησε το χαλκό, το άτομο που τον επεξεργαζόταν εξακολουθούσε να αποκαλείται **χαλκεύς**, το εργαστήριο **χαλκεών¹** ή **χαλκείον** και η τέχνη

χαλκευτική ή **χαλκεία**. Αντίθετα, **χαλκουργοί** ονομάζονταν μόνο όσοι ασχολούνταν αποκλειστικά με την επεξεργασία ίου χαλκού, ενώ ο επεξεργασμένος ελατός χαλκός λεγόταν **χαλκήλαιος**.

Ο συνολο των κατασκευων από χαλκο είναι τα **μπακίρια**. Τα σκευη μαγειρικής λεγονταν **χαλκωματα** . Επειδη τα χαλκος οξειδωνεται και η σκουρια του είναι δηλητηριωδης τα χακωματα γανωνωνταν από τον γανωτζή



χαλκωματα
αναφορές

Θα σου αγοράσω στο Καρνάκ **μπακίρια**
με καλλιτέχνες θα τα πούμε ιθαγενείς
τις νύχτες θα σου κάνω τα χατίρια
όσα ποτέ σου δε σου έκανε κανείς
Αλκίνοος Ιωαννίδης - Στην αγορά του Αλ Χαλίλι

Ειδικοί σιδεράδες

Ασπιδοποιός

ΥΠΕΡ ΤΟΥ ΑΣΠΙΔΟΠΟΙΟΥ , ΛΥΣΙΟΥ ΛΟΓΟΣ

Λευκοσιδηρουργός ή φανοποιος ή φαναρτζής ή τενεκετζής μεταλλουργός

Οπλουργός ή οπλοποιός



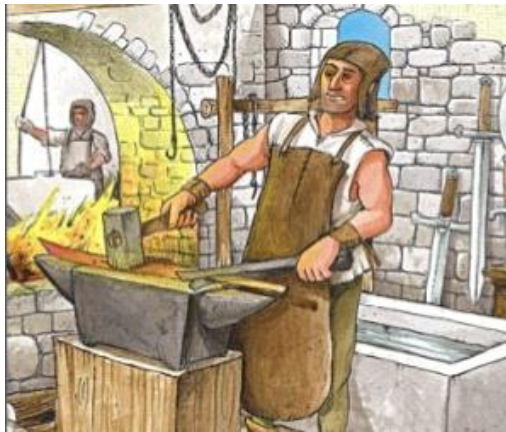

Φυσερο του σιδηρα (Παραδοσιακο)





Πεταλωτής
Μυθολογία
ΗΦΑΙΣΤΟΣ



Το σιδηρουργείο του Ήφαιστου -Diego Velazquez (1599-1660)

Ο Ήφαιστος είναι ο θεός της φωτιάς και της μεταλλουργίας στην ελληνική μυθολογία. Ήταν γιος του Δία και της Ήρας. Αυτό αναφέρεται στους ομηρικούς στίχους, τους οποίους ακολούθησαν οι μεταγενέστεροι συγγραφείς. Ωστόσο, ο Ησίοδος παρουσιάζει τον θεό ως τέκνο της Ήρας και μόνο, που γεννήθηκε με παρθενογένεση, χωρίς τη συμμετοχή πατέρα. "Το σιδηρουργείο του Ηφαιστου", έργο του Ντιέγκο Βελάσκεθ.

Γεννήθηκε άσχημος και παραμορφωμένος, τόσο που η ίδια η μητέρα του, η Ήρα, τον πέταξε από τον Όλυμπο από τη ντροπή της. Ο θεός-βρέφος έπεσε στη θάλασσα, όπου τον περισυνέλεξαν η Θέτις και η Ευρυνόμη, οι οποίες τον ανέθρεψαν για εννέα χρόνια. Μόλις μεγάλωσε, ο θεός έστησε αμέσως το πρώτο του σιδηρουργείο στον βυθό του Αιγαίου, σφυρηλατώντας εκεί όμορφα αντικείμενα για τις δύο αυτές θεότητες.

Μια μέρα, η Ήρα, ζηλεύοντας τα κοσμήματα της Θέτιδας, ρώτησε επίμονα τη Νηρηίδα για την προέλευσή τους και, όταν ανακάλυψε ότι τα είχε φιλοτεχνήσει ο γιος που η ίδια είχε περιφρονήσει, πήγε, τον πήρε μαζί της και τον ξανάφερε στο βουνό των θεών. Εκεί, του προσέφερε ένα σιδηρουργείο με 20 φυσερά και του έδωσε για σύζυγο την πανέμορφη Αφροδίτη.

Η επιστροφή του Ηφαίστου στον Όλυμπο με τον Διόνυσο και τον θίασό του.

Σχετικά με την επάνοδο του Ήφαιστου στις κορφές του Ολύμπου υπάρχει και άλλη εκδοχή, σύμφωνα με την οποία έστειλε δώρο στη μητέρα του ένα μοναδικής τέχνης θρόνο, στον οποίο μόλις κάθισε εκείνη παγιδεύθηκε αυτόματα από αόρατα δεσμά και υποχρεώθηκε να ζητήσει τη βοήθεια του περιφρονημένου γιου της προκειμένου να ελευθερωθεί.

Στην Ιλιάδα η Αφροδίτη εμφανίζεται να απατά τον Ήφαιστο με τον γοητευτικό Άρη πάνω στη συζυγική του κλίνη, όπου όμως ο άσχημος όσο και έξυπνος θεός της φωτιάς τους αιφνιδιάζει μια μέρα παγιδεύοντάς τους σε ένα λεπτό χρυσό δίχτυ και μετά τους εκθέτει μπροστά σε όλους τους άλλους θεούς. Ο Ησίοδος πάντως εμφανίζει ως σύζυγο του Ηφαίστου την Αγλαΐα, τη νεότερη από τις Χάριτες.

ΟΙ ΚΥΚΛΩΠΕΣ



Ο Οδυσσεάς κερνάει κρασί τον κύκλωπα Πολύφημο.

Η δεύτερη κατηγορία αφορά μία τριάδα τερατόμορφων θεοτήτων που εμφανίζονται στη Θεογονία και είναι παιδιά του Ουρανού και της Γαίας. Αυτοί είναι τρεις: ο **Βρόντης**, ο **Άργης** και ο **Αστερόπης**. Έχουν τεράστια δύναμη και γι αυτό φυλακίζονται στα Τάρταρα από τον Ουρανό, θεωρούμενοι ότι απειλούν την εξουσία του. Ακολούθως, ο Κρόνος και οι Τιτάνες τους απελευθερώνουν, για να τους βοηθήσουν στην πτώση του Ουρανού, αλλά όταν έρχονται στην εξουσία τους φυλακίζουν και πάλι στα Τάρταρα. Τέλος, ο Ζεύς και οι Ολύμπιοι τους απελευθερώνουν και πάλι και με τη βοήθειά τους κατανικούν τους Τιτάνες στην Τιτανομαχία, χάρη στα πολεμικά όπλα (τον **κεραυνό**, την **βροντή** και άλλα) που κατασκεύασαν υπό την επίβλεψη του **Ήφαιστου** μέσα στην **Αίτνα**. Όταν ο Ζεύς έρχεται στην εξουσία τους αναθέτει την φύλαξη των Τιτάνων στα Τάρταρα και αυτοί ως ανταπόδοση του χαρίζουν τον **κεραυνό** και την

βροντή, έκτοτε σήματα κατατεθέντα του Δία. Στην Άρτεμη χάρισαν το κυνηγετικό τόξο.

ΣΧΕΤΙΚΑ ΠΑΡΑΓΩΓΑ

οι άνθρωποι φαντάζονταν ότι κάτω από ένα βουνό που έβγαζε καπνό, φωτιά και επιπλέον βροντώδεις ήχους είχε το σιδηρουργείο του ένας θεός: ο Ηφαιστος. Τα «ηφαίστεια όρη», τα γνωστά σήμερα στη Γεωλογία ως ηφαίστεια, πήραν από αυτόν το ονομά τους.

Κυριο ονομα Ηφαιστίων: φίλος του Μ. Αλεξανδρου.

Από εκτίμηση στον αρχισιδηρουργο Ηφαιστο τα περισσότερα σιδεραδικα της παλιας Αθηνas βρισκονταν στην οδο Ηφαιστου στο Μοναστηρακι

Συγγενικά

Φαναρτζής, λευκοσιδηρουργός

από το σκεύος της κουζίνας και το τσίγκινο λυχνάρι. Συνήθως

φαναριτζής είναι ο επισκευαστής και ο **λευκοσιδηρουργός**

είναι ο κατασκευαστής λευκοσιδηρών αντικειμένων.

Γανωτής

Κασσιτερωτής χάλκινων σκευών

Χύτης

Η μαντεμζής

Αυτος που κατασκευαζει χυτοσιδηρα ή μπρουτζινα αντικειμενα, (από μαντέμι*, μαντεμενια) στο **χυτήριο**. πχ. Κανόνια, καμπάνες, χαλκούς αδριάντες κλπ. (αγγλικά Cast Iron, γαλλικά fonte από όπου και το fondu λειωμένο).

*) Από το τουρκικό **maden** μαντέν που όμως σημαίνει μέταλλο, μεταλλικό, μεταλλείο, πλούσια φλέβα, φλέβα χρυσού.

Ιστορικό

Μέχρι το 513 π.Χ. ο σιδηρος πυρωνωνταν και διαμορφωνωνταν με το σφυρι (σφυρηλατος) αλλα δεν ελειωνε (τήξη). Το σημείο τήξης του σιδηρου είναι 1528° C, πολύ υψηλό για τους πρωτόγονους κλιβάνους, που μπορούν να φθάσουν περίπου 1300 ° C και είναι κατάλληλοι για χαλκό που τήκεται στους 1083 ° C. Αυτός ο περιορισμός ξεπεραστηκε όταν οι Κινέζοι αναπτύσσουν ένα καμίνι αρκετά ισχυρο ώστε να λιώνει το σίδηρο, δίνοντάς τους τη δυνατότητα να παράχθουν τα πρώτα χυτοσιδηρά αντικείμενα στον κόσμο - ένα γεγονός που παραδοσιακά χρονολογείται στην κινεζική ιστορία στο 513 π.Χ.

Ομόηχο χίτης :ο οπαδός της Δεξιάς οργάνωσης X που έδρασε στην κατοχή και τον εμφύλιο πβλ.

Όλοι οι χίτες να πιαστούν στο Χαϊδάρι να κλειστούν.

Και

Παπαντρέου παπατζή

Χίτης ήσουνα και συ.

Ξενογλωσσα

Αγγλικά smith Blacksmith

Λατινικά faber ferrarius
Γαλλικά forgeron
Ιταλικά ferraio [fabbro ferraio]
Τουρκικά demirci
ΕΒΡΑΙΚΑ Barzelai = ΣΙΔΗΡΑΣ (ΕΠΩΝ)

Σε επώνυμα

Γυφτάκης

Καμινάρης, Καμίνης

Μαδεμτζής, Μαδεμτζόγλου από το τουρκικό maden:μέταλλο. Εμείς μανταμι λεμε το χυτοσίδηρο.

Μπακιρτζής από το τουρκικό bakir : μπακίρι, χαλκωμα

Μπαρτζιλάι (εβρ) σιδεράς. Βλ. Ο Αρχιραβινός [Ηλίας Μπαρτζιλάι](#)

Ντεμιρτζής, Δεμερτζής από το τουρκικό demir ντεμίρ: σίδηρο
πβλ .τοπωνύμια Ντεμιρ-ισαρ :Σιδηρόκαστρο

Πεταλάς

Σιδεράς, Σιδερίδης

Σιδηρόπουλος (ΑΝ ΔΕΝ ΕΙΝΑΙ ΑΠΟ ΤΟ ΙΣΙΔΩΡΟΣ)

Χαλκιάς γιατί τα χαλκωματά υπάρχουν μέχρι σήμερα

Χύτηρης

Χύτας

Χύτος

Τοπωνυμια

Χαλκίς

Χαλκή ή **χάλκη** [ενν. εικων]

Χαλκηδων

Σιδηροκαστρον

Μαδεμ-λακο

Παροιμιες

Στη βραση κολαει το **σιδερο**

Κι εσενα **γυφτο τ'αμονι** σου φαγα

Μια στο **καρφι** και μια στο **πεταλο**

Τα **σίδερα** της φυλακης είναι για τους Λεβεντες

Οσο βαρουν τα **σιδερα** βαρουν τα μαυρα ρουχα

Σε φρασεις

Γυφτοι τα καναν τα **καρφια**

Είναι για τα **σιδερα**

Εχει **ατσαλινα** νευρα

Κατι τρεχει στα **γυφτικα**

Κρυωνει σα **γυφτος**

μεταξυ **σφυρας** και **ακμονος**

Σφυρηλατηθηκε μεσα στις δυσκολιες της ζωης

Χαλυβδωνει το χαρακτηρα

χαλκευμενα ψευδη και το **χαλκειον** της δεξιας ή της αριστερας κεντρα οπου χαλκευονται ψευδη για λογους προπαγανδας.

Σφυροκοπώ

ΕΡΓΑΛΕΙΑ



ΜΗΧΑΝΙΚΗ ΣΦΥΡΑ.





ΗΦΑΙΣΤΟΣ



z7wrzbon



yy89f9yj



8nex9w8q

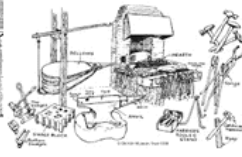

m45vazr0



nc559q91

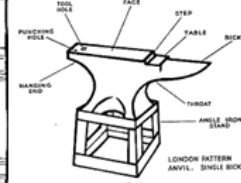

AMONI AKMΩN

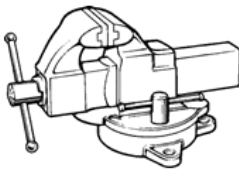

ΜΕΓΓΕΝΗ



px9hizqz

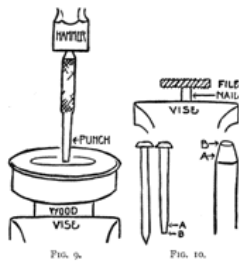
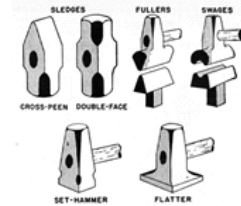

FIG. 9.

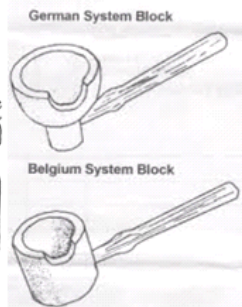
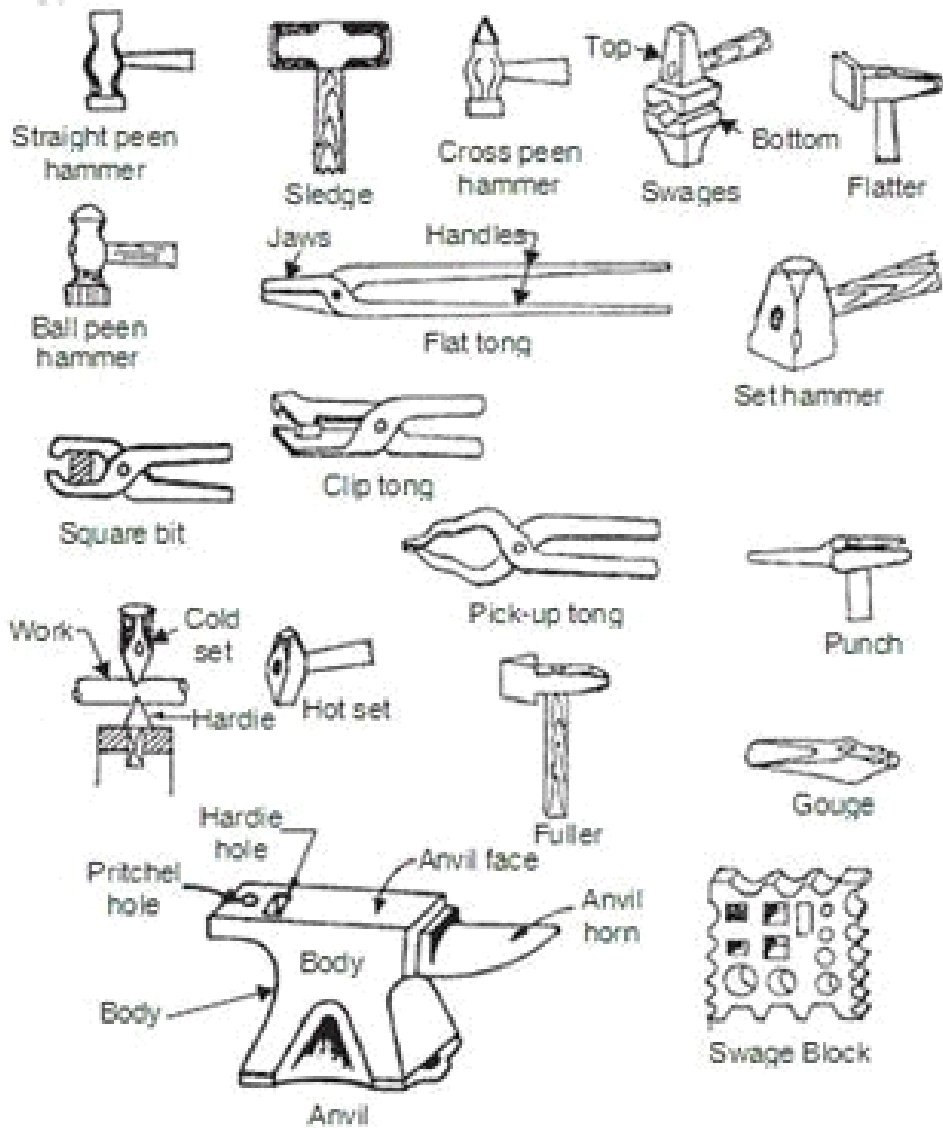

FIG. 10.

6hiew5x3





Τα εργαλεία

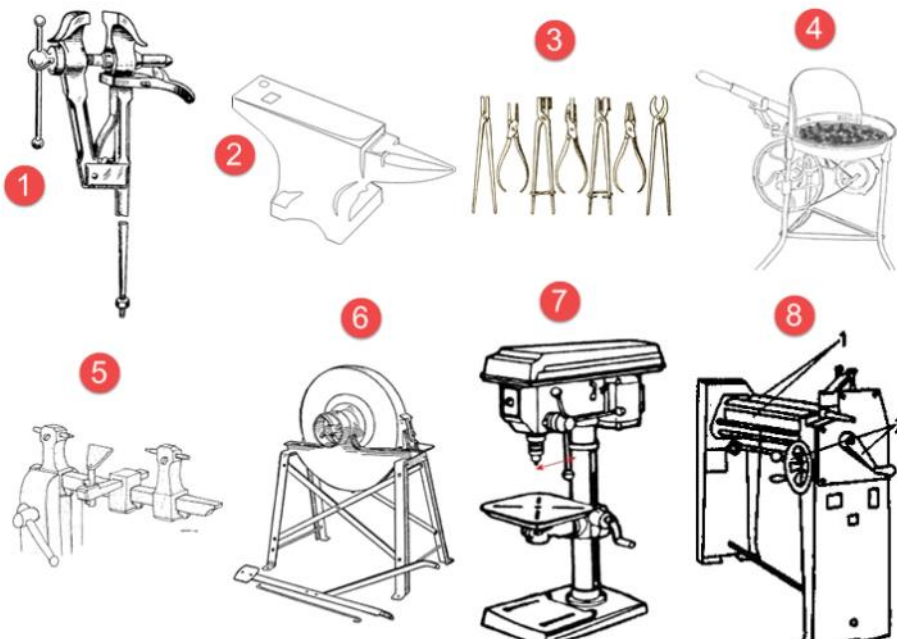

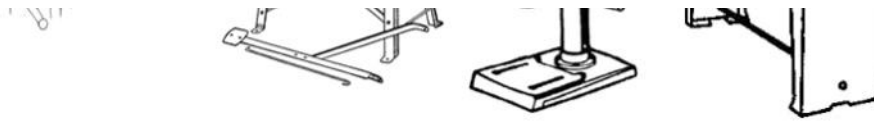

1. Μέγκενη
2. Αμόνι
3. Πενσες ή μασιες ή τσιμπίδες αρχ πυράγραι
4. Τορνος
5. Ακονι
6. Δραπανο
7. Στραντζα

Αμόνι

λατ incus gen incidis από το in + cudo : κτυπω, σφυρηλατώ
αγγ anvil

γαλ encume από το λατ. incidis

ιταλ incudine από το Λατ. incidis

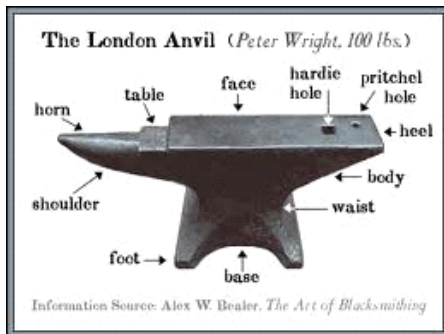

Άκμονα' άλετριβανον. Κύπριοι(Ησυχ.). Και ο μέν άκμων ειναι τό παρ' ημίν άμόνιον, τό άλετριβανον τό ίδιον. (γουδι, ολμος, μορτάρι). Στα Σανσκρ ικά άκμαν (ac-man): λίθος καί τοιοϋτος βεβαίως ητον άρχηθεν και ο έλληνικός άκμων. Τούτων δ' ουτως τεθέντων ευκόλως εννοείται διά τί οί Κύπριοι τόν άκμονα έκάλουν άλετριβανον ήτοι λίθον, δι' ου το πρώτον ό άνθρωπος έτριβεν ή ηλεθεν αλευρον

Βαρειά

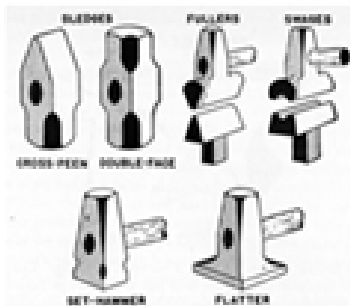

Καμνι



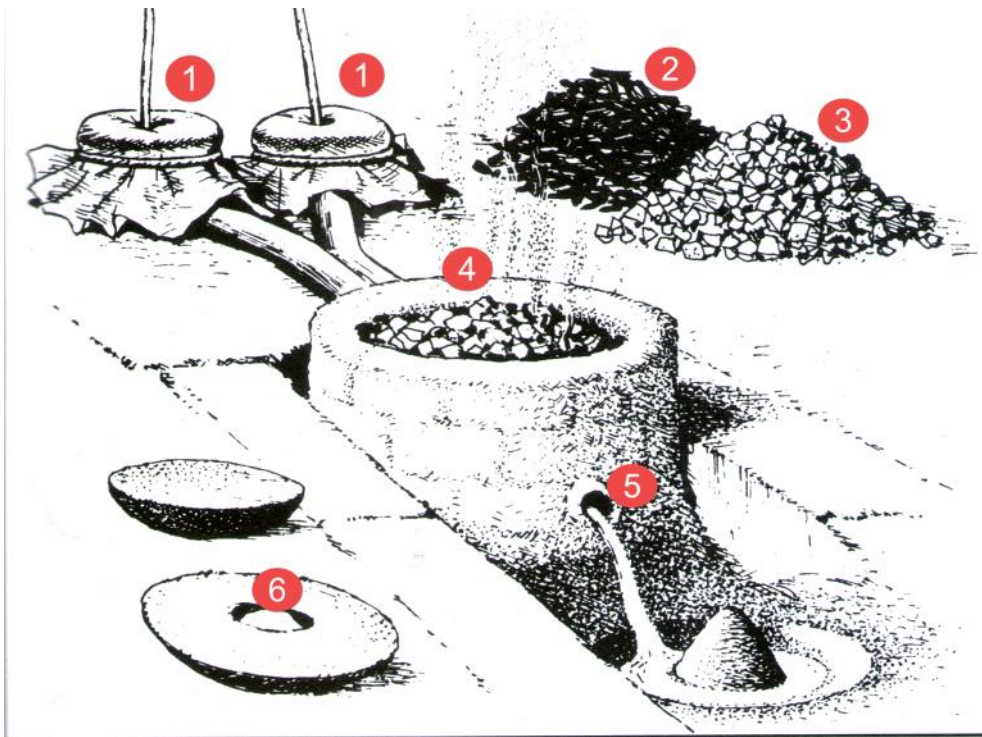

ΚΑΜΙΝΙ ΧΑΛΚΟΥ ΣΤΗ ΑΡΧΑΙΑ ΑΙΓΥΠΤΟ

Το καμίνι όπου λιώνουν το χαλκό κατασκευάζεται από τούβλα που τοποθετούνται κυκλικά για να συγκρατούν τη θερμότητα.

Δυο τυμπανα με χαλαρο δερμα παίζουν το ρολο της φυσούνας¹.

Το καρβουνο² και το μεταλλευμα³ τοποθετούνται στην οροφή⁴.

Οι σκωρίες που επιπλέουν, συλεγονται σε μια μικρή λεκάνη τοποθετημένη. Ο λιωμένος χαλκός κάθετα εκκρέει από τον πυθμενα⁵ του καμινιού.

Αριστερά, ένα κομμάτι χαλκού και ένας δακτύλιος από μεταλλούχο πέτρωμα⁶.

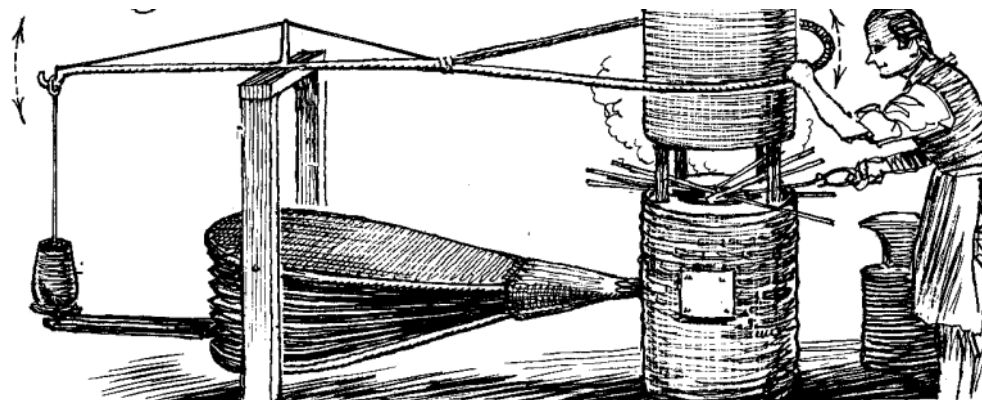

ΤΟ ΚΑΜΙΝΙ ΤΟΥ ΣΙΔΕΡΑ

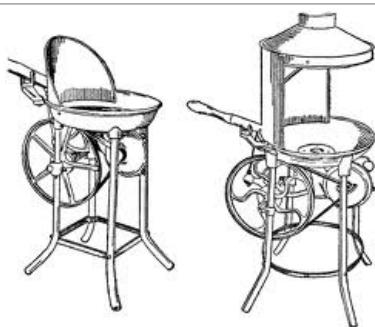





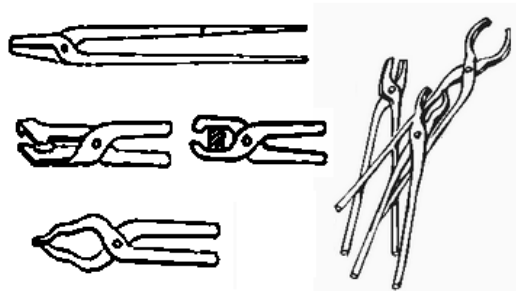











Λαβίδα ή τσιμπίδα ή μασιά



ΛΑΒΙΔΕΣ, ΜΑΣΙΕΣ, ΠΕΝΣΕΣ, ΤΣΙΜΠΙΔΕΣ ΑΛΛΩΝ ΧΡΗΣΕΩΝ

				
ΖΑΧΑΡΗΣ	ΓΙΑ ΠΑΓΑΚΙΑ	ΜΠΑΡΜΠΕΚΙΟΥ	ΜΑΚΑΡΟΝΙΩΝ	ΓΙΑ ΤΕΛΑΡΑ ΖΩΓΡΑΦΙΚΗΣ
				
ΓΙΑ ΣΚΕΥΗ ΤΕΦΛΟΝ	ΑΙΜΟΣΤΑΤΙΚΗ ΚΟΧΕΡ	ΤΑΝΑΛΙΑ	ΑΠΟΣΥΡΡΑΠΤΙΚΗ	ΠΕΝΣΑ ΗΛΕΚΤΡΟΛΟΓΟΥ
				
ΚΟΦΤΗΣ	ΦΡΥΔΙΩΝ	ΤΣΙΜΠΙΔΑΚΙ ΜΑΛΙΩΝ	ΓΡΑΜΜΑΤΟΣΗΩΝ	ΓΙΑ ΚΑΦΟΥΛΙΑ



La forceps formus "ζεστός" (πβλ. Φορμόζα) + ρίζα του ρ. capere "πιάνω, κρατώ"

En forceps, tongs, pincers

Fr pince πβλ. Πενσα

It tronchesino Macia

Μεγγενη

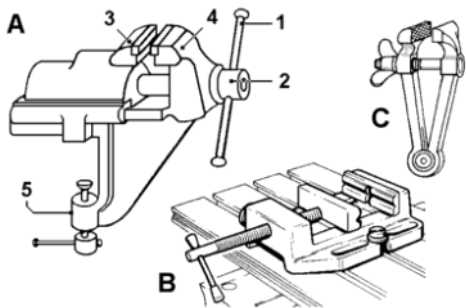
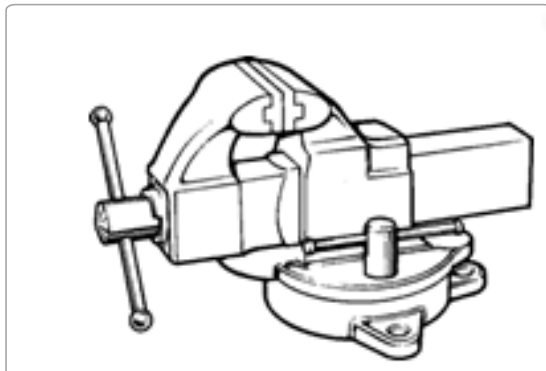

Ιταλικά MORSA

morsa da mordere [mediante il part. *MORSO* nel senso di afferrare, tenere, stringere. Strumento col quale i fabbri e gli orefici e altri artefici stringono o tengono ferro il lavoro, che hanno tra mano, per lavorarlo.

Al plurale: Pietro o Mattoni, che sporgono in fuori ai lati de' muri, e quivi lasciati a fine di potervi coilegar nuovo muro.

Vice

γαλλικά

Vise

αγγλικά

CLAMP

clamp (n.) L

device for fastening, c.1300, probably from clamb, perhaps originally past tense of climb (v.), or from Middle Dutch clampe (Dutch klamp), from West Germanic *klamp- "clamp, cleat;" cognate with Middle Low German klampe "clasp, hook," Old High German klampfer "clip, clamp;" also probably related to Middle Dutch klamme "a clamp, hook, grapple," Danish klamme "a clamp, cramp," Old English clamm "fetter;" see clam (n.).

a device, usually of some rigid material, for strengthening or supporting objects or fastening them together.

one of a pair of movable pieces, made of lead or other soft material, for covering the jaws of a vise and enabling it to grasp without bruising.



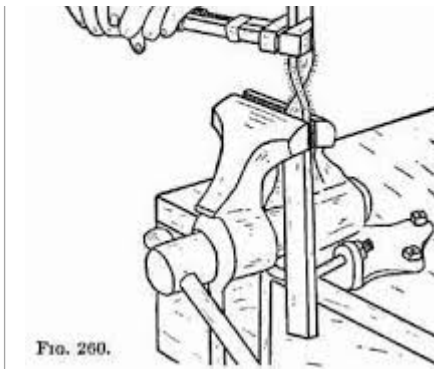
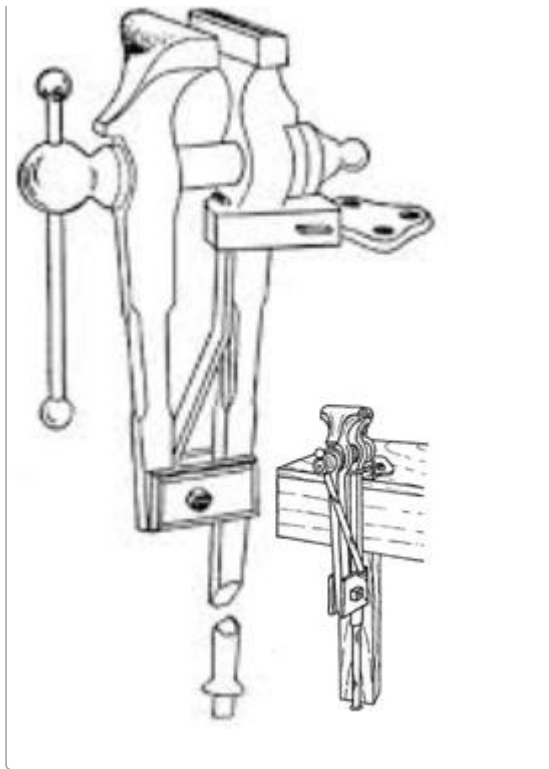

Σιδεροπορίο



Πριόνι για κόψιμο σιδερένιων κομματιών και σιδεροσωλήνων

Σφυριά

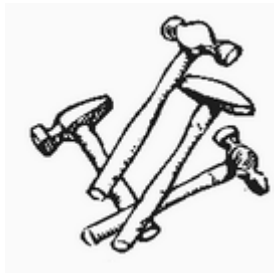

σιδηρουργείο



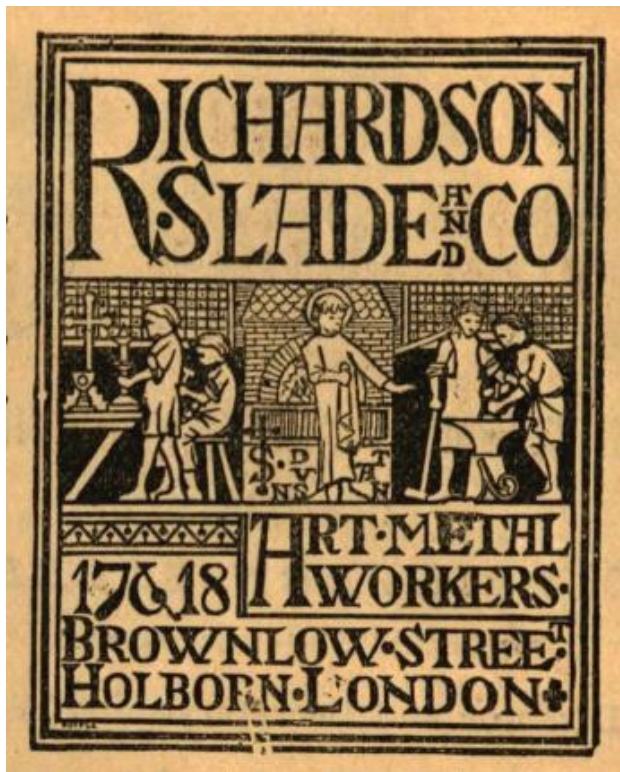

Διαφήμιση μεσαιωνικού σιδρουργείου.

Φυσηρό

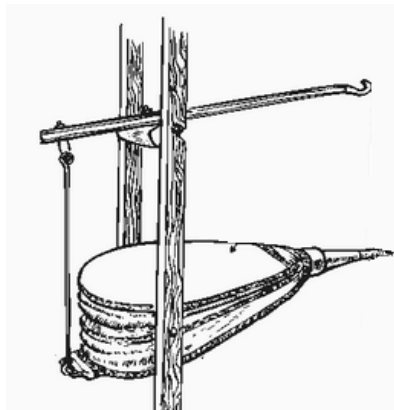

bellows

ΠΩΣ ΚΑΤΑΣΚΕΥΑΖΑΝ ΕΝΑ ΤΣΕΚΟΥΡΙ (μεχρι το 1800)

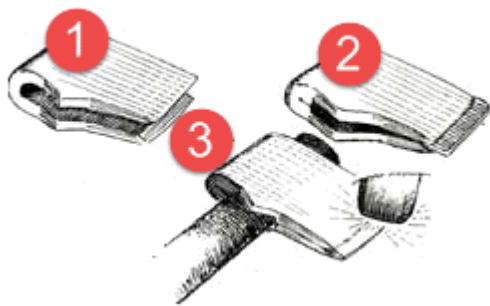

1. ΔΙΠΛΩΝΑΝ ΣΤΑ ΔΥΟ ΜΙΑ ΛΑΜΑ
2. ΕΝΩΝΑΝ ΤΙΣ ΑΚΡΕΣ ΚΑΙ ΔΗΜΙΟΥΡΓΟΥΣΑΝ ΤΗΝ ΑΤΣΑΛΙΝΗ ΚΟΨΗ
3. ΕΒΑΖΑΝ ΤΗΟ ΣΤΕΙΛΙΑΡΙ

Προϊόντα του σιδερά

ΤΣΕΚΟΥΡΙΑ ΔΙΑΦΟΡΩΝ ΤΥΠΩΝ

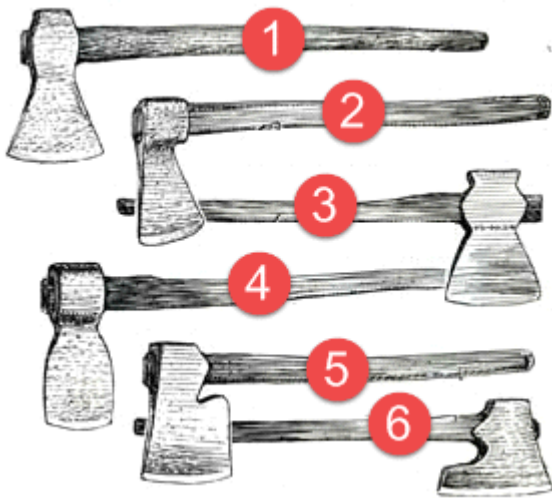

1. ΒΡΕΤΤΑΝΙΚΟΥ ΤΥΠΟΥ ΤΟΥ 1750
2. ΓΕΡΜΑΝΙΚΟ ΤΟΥ 1740
3. ΚΕΝΤ ΤΟΥ 1780
4. ΝΑΥΠΗΓΙΚΟ ΠΕΡΙ ΤΑ 1800
5. ΑΡΜΟΣΤΗ
6. ΑΡΜΟΣΣΤΗ ΠΕΡΙ ΤΑ 1760

Αγροτικά Εργαλεία

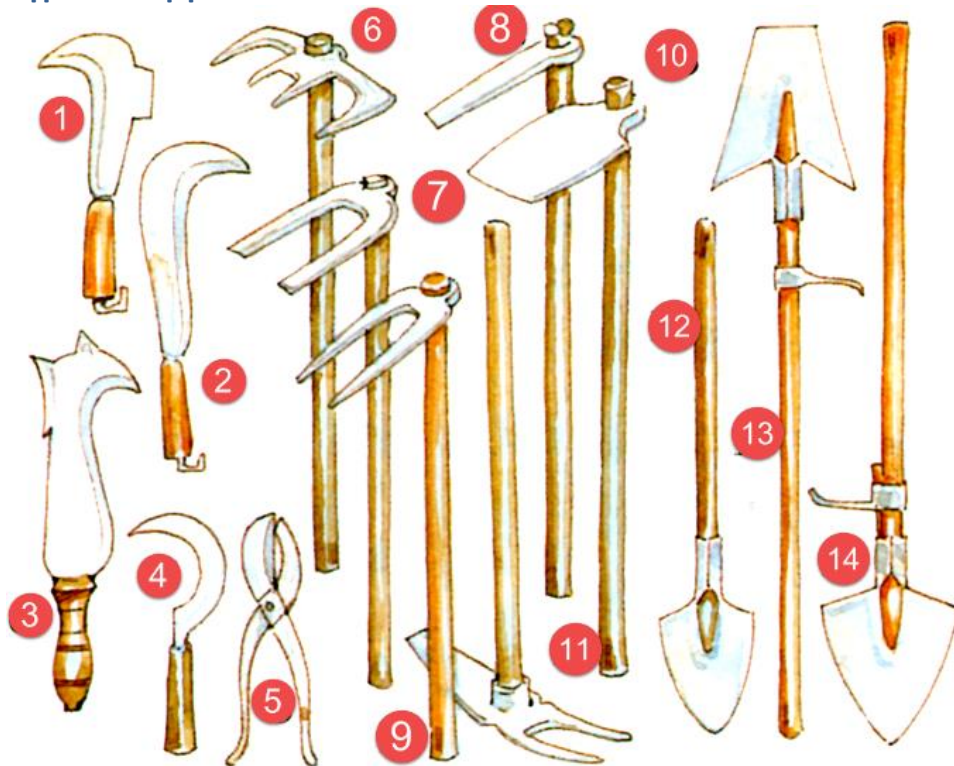

- 1, 2, 3. Κλαδευτήρια.
4. Μαχαίρι για κόψιμο τσαμπιών.
5. Κοπτικό εργαλείο σταφυλιών.

- 6,7,8 Τσάπες.
- 9,10. Σκαλιστήρια.
- 11. Εργαλείο για ξεβοτάνισμα.
- 12,13, 14. Φτυάρια.

ΤΣΕΚΟΥΡΙΑ ΑΠΌ ΙΑΠΩΝΑ ΣΙΔΕΡΑ



Ο ΣΙΔΕΡΑΣ ΣΤΗ ΖΩΓΡΑΦΙΚΗ

Μεσαιωνικοί ΣΙΔΕΡΑΔΕΣ

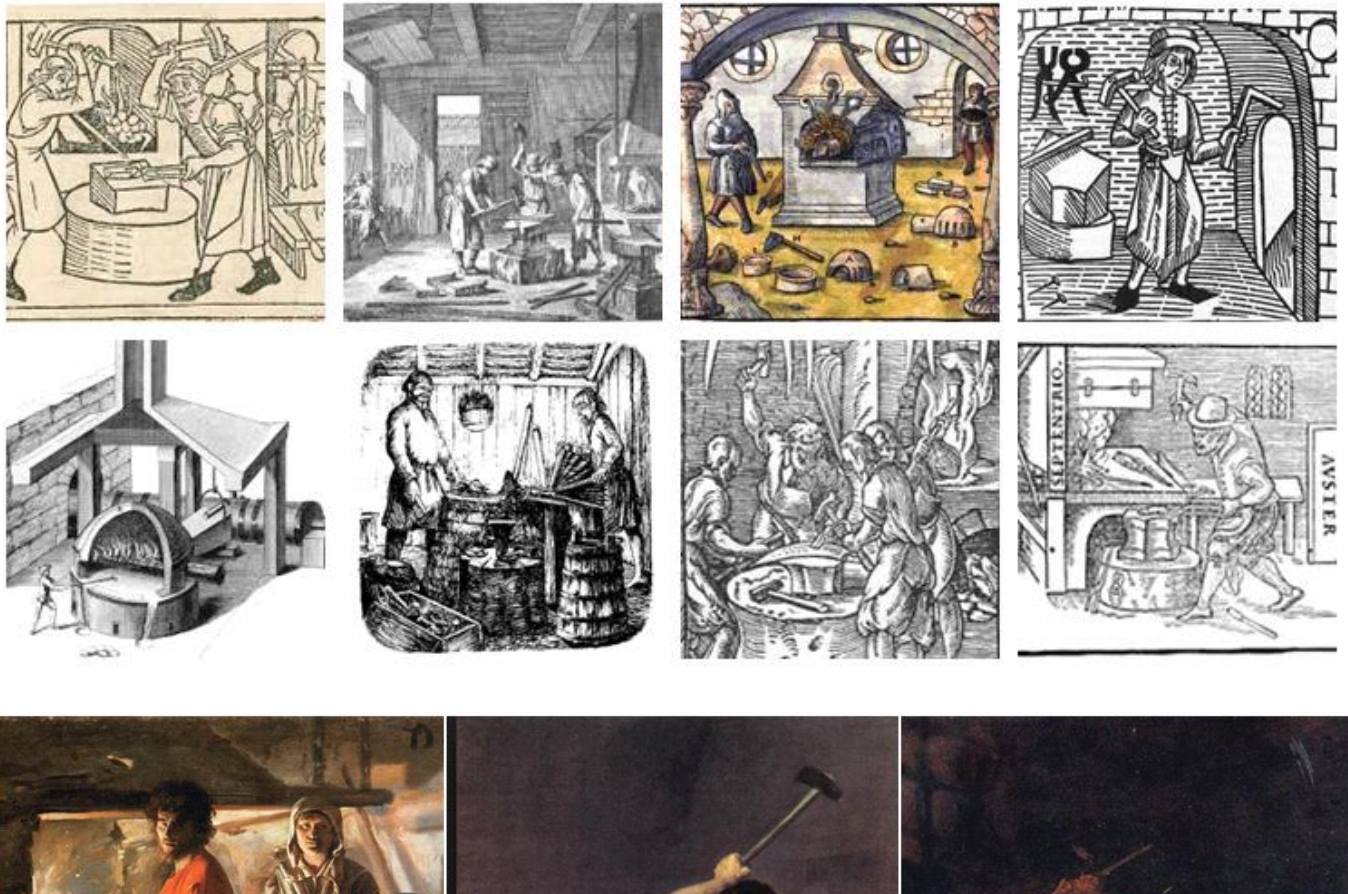



Louis Le Nain, la Forge

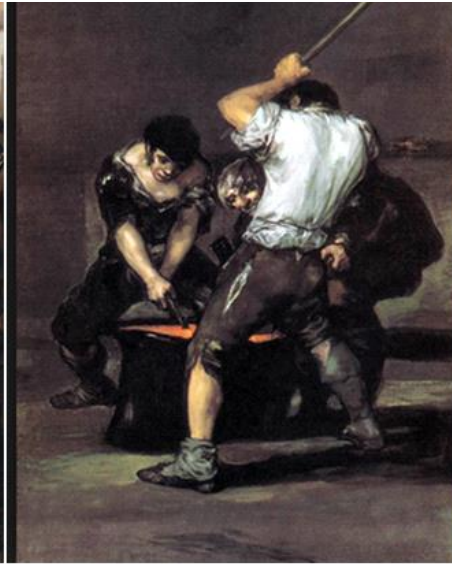

goya

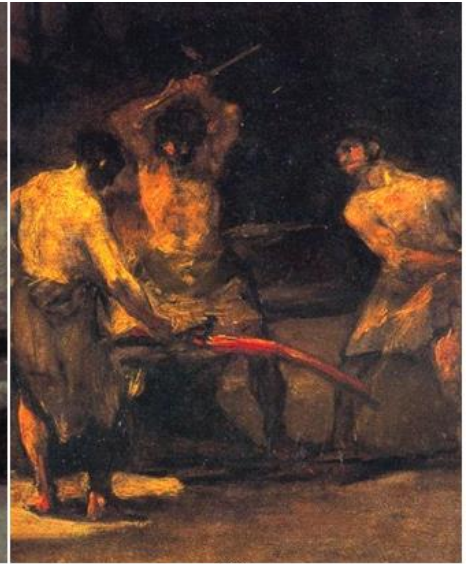

GOYA

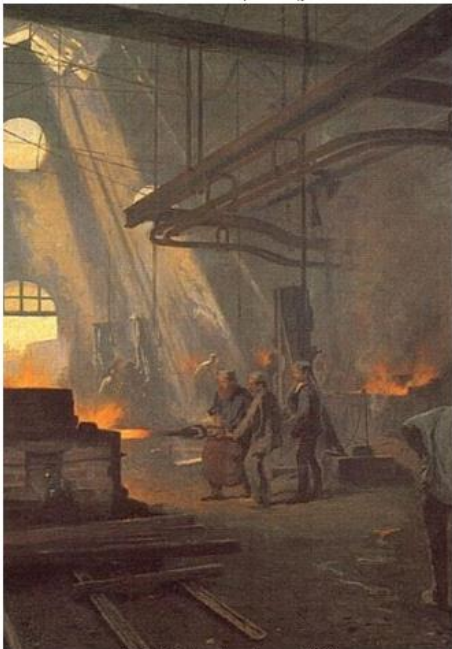

CORMON F., Une Forge 1893

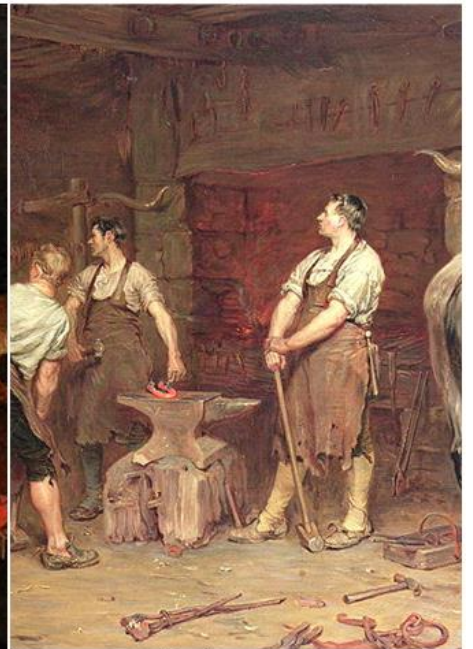

John Seymour Lucas

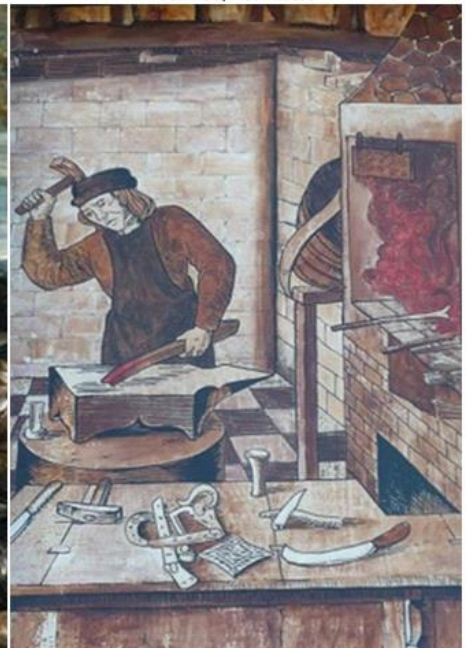



ΤΟ ΥΛΙΚΟ

ΓΕΝΙΚΑ

ΣΙΔΗΡΟΣ

σίδηρος (ό) κ. μιν. κ. νεώτ., δημ. σίδηρο (το), Δωρ. σίδαρος))ό| :κ. ώς ούδ.σίδηρον εν έκ των χημικών στοιχείων και τών ευρυτάτης βιομηχανικής χρήσεως μετάλλων έχον χρώμα λευκοκύανον πρός τό τεφρόν,τό σίδηρο πολιόν .. σίδηρον, ώς άντικείμενον έμπορίας .

Στο πληθυντικο τα σιδηρα σημαινουν κατά συνεκδοχη (pars pro toto) τα καγκελα και ΚΑΤ'ΕΠΕΚΤΑΣΙΝ ΤΗΝ ΦΥΛΑΚΗ, ΤΟ ΔΕΣΜΩΤΗΡΙΟ. ΦΡ

ΦΡΑΣΕΙΣ

Τα σίδηρα της φυλακης είναι γιασ του λεβεντες

ΦΡΑΣΕΙΣ

Τα σίδηρα της φυλακής είναι γιασ του λεβεντες

Οδο βαρουν

ΤΑ ΠΡΟΪΟΝΤΑ ΤΟΥ ΣΙΔΕΡΑ

Τα σιδηρα είναι οι αλυσιδες η τα καγκελα κατά συνεκδοχη δε η συλληψη και η φυλακη ΦΡ1

ΣΤΟ ΜΕΣΑΙΩΝΑ



Κάγκελα, όπλα: πανοπλία, κράνος, ξίφος, σιδεροπουκάμισα, ακόντιο, ασπίδα, ρόστρα, χειροπέδες, κλοιός, όργανα βασανιστηρίων, πέταλα αλόγων, καμπάνες, κανόνια, εργαλεία: τσάπες, φτυαριά, κασμάδες, σκαλιστηρια, τσουγκράνες, κουδούνια, κυπριά, κύμβαλα, [τσεκούρια](#) διαφόρων τύπων.

τα αλυσιδωτα ενδυματα

ηταν η πανοπλια ή μερη τα πανοπλιας. Ιδιορυθμο εργο του σιδηρά.

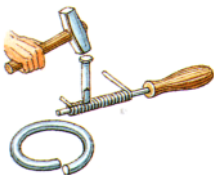

1 Ο παραγιός του κατασκευαστή της πανοπλίας τύλιγε σύρμα γύρω από μια βέργα, μετά έκοβε την κουλούρα με ένα σφυρί και τη σμίλευε για να κάνει θηλιές.

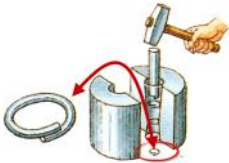

2 Περνώντας τις θηλιές μέσα από κωνοειδή σωλήνα, έκλινε τους δακτυλίους έτσι ώστε οι άκρες να επικαλύπτονται.

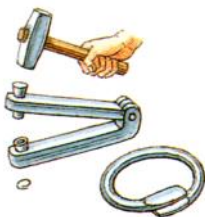

3 Ο παραγιός μετά ίσιωνε τις άκρες των δακτύλων μ' αυτό το εργαλείο.



4 Μετά ο κατασκευαστής της πανοπλίας τρυπούσε τον προετοιμασμένο κρίκο στις άκρες με μια ειδική τσιμπίδα



4 Μετά ο κατασκευαστής της πανοπλίας τρυπούσε τον προετοιμασμένο κρίκο στις άκρες με μια ειδική τσιμπίδα

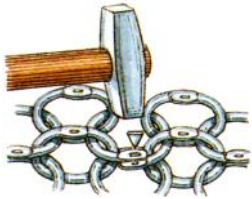

5 Ο ίδιος ο κατασκευαστής της πανοπλίας πρόσθετε τον προετοιμασμένο κρίκο στο χιτώνα και τον στερέωνε σφιχτά.



Λογοτεχνία

Ο Αρχισιδηρουργός

Δραματικό μυθιστορημα του Ζωρζ Ονέ.
(Le maitre des forges) [Georges Ohnet]



Η υπόθεση έχει να κάνει με την άνοδο της Γαλλικής αστικής τάξης και τον οικονομικό ξεπεσμό των κλασικών αριστοκρατών. Η ανώτερης καταγωγής Κλαίρ παντρεύεται από πείσμα έναν καλό και πλούσιο αλλά μη αριστοκράτη σύζυγο με στόχο να προκαλέσει τον πρώην προικοθήρα αρραβώνιαστικό που παντρεύτηκε την κοπέλα που όλες κορόιδευαν στο σχολείο διότι ήταν πλούσια αλλά ο μπαμπάς της ήταν σοκολατοποιός και όχι κόμης. Τώρα η Κλαίρ περιφρονεί βαθύτατα τον σύζυγο ο οποίος την εκδικείται μέχρι να την δαμάσει και να την κάνει να υποταθεί στην πρωτόγονη αρρενωπότητα του και στον φοβερό δυναμισμό του.

Πως δενοτανε τ'άτσαλι

στον φερέρο συναρμογή του.

Πως δεινότανε τ' ατσάλι



Το "Πως δεινότανε **τ' ατσάλι**" του Νικολάι Οστρόφσκι είναι το χρονικό μιας εποχής, σελίδες απ' την ιστορία ενός λαού, αφιέρωμα στους απλούς ανθρώπους, εργάτες κι αγρότες, που άλλαξαν την όψη του κόσμου κι άνοιξαν το δρόμο για το φωτεινό μέλλον ολόκληρης της ανθρωπότητας.



ΝΕΑΡΟΙ ΕΛΑΣΜΑΤΟΥΡΓΟΙ

Ελαιγραφία σε καμβά του Ivan Benzenko 1961. Τυπικό δείγμα του μετα-Σταλινικού σοσιαλιστικού ρεαλισμού.



Ο Πατερούλης της Ρωσίας Στάλιν* (Ιόσιφ Βισσαριόνοβιτς Στάλιν) κατά κοσμον Ιωσηφ Βησαριονοβιτς Τζουχασβίλι (Iosif Vissarionovich Dzhusgashvili) σε πίνακα του τυπου "Αφετε τα παιδιά ελθειν προς με". Το

Ο Πατερούλης της Ρωσσίας Στάλιν* (Ιόσιφ Βισσαριόνοβιτς Στάλιν) κατά κοσμον Ιωσηφ Βησαριονοβίτς Τζουχασβίλι (Iosif Vissarionovich Dzhughashvili) σε πινακα του τυπου ""Αφετε τα παιδια ελθειν προς με". Το ψευδωνυμο Σταλιν σημαινει **ατσαλι** και το διαλεξε για τονιζει τον ισχυρο χαρακτηρα του, όπως εχουμε και την σιδηρα κυρια Θατσερ, τον Σιδηρουν καγγελαριον Βισμαρκ και ένα σωρο stealing ministers παρήμιν.

*) πατερας της Ρωσσίας, αφου της γαμησε τη μανα!

Ο ΔΩΔΕΚΑΛΟΓΟΣ ΤΟΥ ΓΥΦΤΟΥ

Ο ΔΩΔΕΚΑΛΟΓΟΣ ΤΟΥ ΓΥΦΤΟΥ είναι ένα συνθετικό ποίημα του Κωστή Παλαμά που δημοσιεύτηκε το 1907. Σ' αυτό ο **Γύφτος** παρουσιάζεται ως σύμβολο της ελεύθερης, αδούλωτης ψυχής και της δημιουργικής δράσης που δε σταματάει πουθενά, δεν υποτάσσεται σε τίποτε, αλλά προχωρεί συνεχώς γκρεμίζοντας τα παλιά και τα σάπια και χτίζοντας τα καινούρια και τα γερά.

Read more: <http://latistor.blogspot.com/2013/10/blog-post-13.html#ixzz322uJMjRF>

Τραγουδια

Ο χάρος βγήκε, βγήκε παγανιά
μεσ' στη δική μου γειτονιά
κι από τον πολύ συλλογισμό
έχασε το λογαριασμό

Κι από μια πόρτα χαμηλή
κι από μια σκοτεινή αυλή
βγήκε κλεφτά, κλεφτά ο **σιδεράς**
ο **σιδεράς** και του είπε λόγια της χαράς
Ο χάρος βγήκε, βγήκε παγανιά
μεσ' στη δική μου γειτονιά

Υποσημειώσεις

1



Στη Θεσσαλονίκη, στη συμβολή της Εγνατίας οδού και της οδού Αριστοτέλους, νοτιοδυτικά του αρχαιολογικού χώρου της Ρωμαϊκής Αγοράς, βρίσκεται ο ναός της Παναγίας των **Χαλκίων**. Κτίστηκε στο χώρο του Μεγαλοφόρου, της κεντρικής αγοράς της Θεσσαλονίκης, κοντά στη **Χαλκευτική στοά**, όπου έως και σήμερα συναντά κανείς τα εργαστήρια των **χαλκωματάδων**. Κτίτωρ Πρωτοσπαθάριος και Κατεπάνω Λαγουβαρδίας ο Χριστόφορος το 1028. Ειδική συνοικία των χαλκίων της Καβάλας λεγεται τα μπακιρτζηδικα.

ΣΥΝΔΕΣΜΟΙ

[Σ. ΚΑΡΓΑΚΟΣ: «Χρειάζονται διαφορετική προσέγγιση οι Αθίγγανοι»](#)
«ΕΠΙΚΑΙΡΟΤΗΤΑ» ΣΥΝΕΝΤΕΥΞΗ ΕΛΕΥΘΕΡΙΑ ΚΡΙΚΗ

